

# فرش ماشینه

MACHINE-MADE  
CARPET



اتاق بازرگانی، صنایع، معادن و کشاورزی کاشان

اتحادیه ملی تولیدکنندگان و صادرکنندگان فرش ماشینی



مدیر مسئول: حسین عدالت / مدیر تحریریه: عبدالمجید رفیعی بزرگی / نشانی: بلوار امام رضا (ع) - میدان کتاب / همراه: ۰۹۱۳۹۹۹۲۳۶۷



## نمایشگاه بین‌المللی کفپوش‌ها، موکت، فرش ماشینی و صنایع وابسته آغاز به کار کرد



شورای سیاست  
گذاری از تبعیض و  
مشکلات نمایشگاه  
جلوگیری کرد

صفحه ۱



فرش فرهی،  
صادرکننده نمونه  
ملی شد

صفحه ۲



مذاکرات برای تغییر  
تاریخ نمایشگاه  
شانزدهم آغاز شده

صفحه ۱

است

صفحه ۱

تجار فرش را به  
نمایشگاه فرش  
ماشینی تهران  
دعوت می‌کنیم



صفحه ۴

چرا ارز حاصل از  
صادرات به قیمت  
ترجیحی باشد؟



صفحه ۳

تکرار سریال  
سردرگمی برای  
سال ۱۴۰۳



صفحه ۵

هر کیلو نخ را چند می‌خرند و  
هر کیلو فرش را چند می‌فروشند؟

صفحه ۶

دغدغه‌های تولیدکنندگان فرش  
ماشینی در ایستگاه پانزدهم

صفحه ۶

شرکت‌های ترک به دنبال پشتیبانی  
و خدمات خوب هستند

صفحه ۱۰

بیشترین صادرات ترکیه به  
عربستان از صنعت فرش است

صفحه ۹



از اخبار صنعت نساجی و فرش  
ماشینی جا نمی‌مونی!

همراه ما باشید

@DOOKSOCIAL



اسکن کنید



Dook

@DOOKSOCIAL



۱۵ مهرماه منتقل شود. مذاکراتی توسط آقای تولایی و با سازمان توسعه تجارت صورت گرفته که امیدواریم به نتیجه برسد.»

کاشفی در پایان از همه فعالین و شرکت کنندگانی که خواستار فضای بیشتر بودند و نتوانستند این فضا را در اختیار بگیرند عذرخواهی کرد و افزود: «ما در تلاش هستیم

## ضو انجمن صنایع نساجی ا



برای سال آینده فضای بیشتری در اختیار داشته باشیم تا همه بتوانند غرفه و اندازه مورد نظر خود را داشته باشند.

در این دوره نمایشگاه ۱۵۰ غرفه در ۱۸۰۰۰ متر مربع فضای مفید نمایشگاه از کشورهای ایران، تایلند، چین، ترکیه و مالزی حضور دارند. در مجموع ۴ غرفه خارجی در زمینه‌های مواد اولیه و ماشین‌آلات حاضر هستند.

پانزدهمین دوره نمایشگاه کفیوش‌ها، موکت، فرش ماشینی و صنایع وابسته از ۳ تا ۶ آبان از ساعت ۸ تا ۱۵ در محل دائمی نمایشگاه بین المللی تهران برگزار می‌شود.

۴۰۰۰۰ متر فضا دارد که تقریباً ۲۰۰۰۰ متر مربع سالن قابل استفاده دارد و الباقی مشاعات است. اگر در کاشان بتوانیم این فضا را در اختیار داشته باشیم، می‌توانیم نمایشگاهی مناسب و شایسته داشته باشیم. کاشان به عنوان مرکز عمده تولید فرش، شایستگی نمایشگاه را دارد. در ترکیه در غازی‌آنتپ، استانبول و آنکارا هم نمایشگاه داریم. مثلاً غازی‌آنتپ به عنوان مرکز تولید فرش جای نمایشگاه هم دارد. کاشان هم حق و شایستگی این کار را دارد اگر فضا فراهم باشد.»

## مذاکرات برای تغییر تاریخ نمایشگاه شانزدهم آغاز شده است

داوود کاشفی، مجری برگزاری نمایشگاه کفیوش‌ها، موکت، فرش ماشینی و صنایع وابسته با تشکر از شرکت کنندگان نمایشگاه فرش گفت: «با کمک آقای تولایی و شورای سیاست‌گذاری نمایشگاه، تاریخ خوبی برای نمایشگاه به دست آوردیم و امیدواریم نمایشگاه برپایی باشد.»

کاشفی ضمن اشاره به حضور شرکت‌ها خارجی در این نمایشگاه گفت: «از چین و ترکیه غرفه مستقل داریم و در مجموع ۱۵۰ شرکت در این نمایشگاه غرفه دارند. برای حضور هیئت‌های تجاری نیز اقداماتی انجام شده است که شورای سیاست‌گذاری نمایشگاه متشکل از اتاق بازرگانی کاشان و سازمان توسعه تجارت هماهنگی‌هایی داشته است. انتظار داریم دوستان دعوت ما را بپذیرند.»

مجری برگزاری نمایشگاه‌های فرش ماشینی تهران با اشاره به نمایشگاه شانزدهم ادامه داد: «نمایشگاه شانزدهم فرش ماشینی را در مردادماه مشخص کرده‌اند که در حال هماهنگی و مذاکره هستیم تا به



در تقویم نمایشگاهی مرداد ۱۴۰۳ برای برگزاری نمایشگاه شانزدهم فرش ماشینی اعلام شده است که رئیس اتاق بازرگانی کاشان آن را تاریخ مناسبی نمی‌داند و می‌گوید: «مرداد در گرم ترین ماه سال ایران است که برای سفر تجار خارجی هم مناسب نیست. تلاش می‌کنیم تا تاریخ نمایشگاه را عوض کنیم. به هر حال برای چند روز عوض شدن تاریخ در تقویم نمایشگاهی مشکلی ایجاد نخواهد شد. صنعت فرش جاذبه خاصی برای همه دارد و بازار بسیار بزرگی است، بنابراین فشارهای زیادی هم به این نمایشگاه می‌آورند. تلاش اتاق کاشان این است فشارها را برداریم. این نمایشگاه هم در آبان که هوای بسیار مناسبی داریم، برگزار شد. در این زمان افراد حرفه‌ای بازدید می‌کنند، اما در مرداد بخاطر تابستان فصل هجوم غیر حرفه‌ای‌ها به نمایشگاه خواهد بود و تعدد بازدیدکننده غیر حرفه‌ای نتیجه مناسبی ندارد.»

دیانت درباره برگزاری نمایشگاه فرش ماشینی در کاشان، افزود: «ما در نمایشگاه کاشان دو سالن با فضای حدودی ۶۰۰۰ متر داریم. تهران

## شورای سیاست‌گذاری از تبعیض و مشکلات نمایشگاه جلوگیری کرد

اتاق بازرگانی کاشان به عنوان سیاست‌گذار نمایشگاه فرش ماشینی و کفیوش مشغول به کار است. سید علی دیانت، رئیس اتاق بازرگانی کاشان در این باره می‌گوید: «دو سال است که اتاق بازرگانی به عنوان سیاست‌گذار نمایشگاه انتخاب شده است و در انتخاب مجری، سیاست کلی مترژ و تاریخ نمایشگاه برنامه ریزی کرده است. همچنین امتیازبندی شرکت‌ها نیز با برنامه شورای سیاست‌گذاری مشخص شده است. بعضی مکان‌ها در نمایشگاه جای مناقشه است و شرکت‌های بسیاری خواستار آن مکان‌ها هستند که ما بر اساس میزان صادرات شرکت و بعضی آیت‌های دیگر به شرکت‌ها رتبه داده و جانمایی را مشخص کردیم.»

دیانت برنامه دیگر شورای سیاست‌گذاری را بازدید سفرها، کاردهای بازرگانی سفارت‌های حاضر در ایران و تجار فرش خارجی از نمایشگاه دانست که به گفته وی این دعوت‌ها در جریان است.

به اعتقاد رئیس اتاق بازرگانی کاشان، بعد از ورود شورای سیاست‌گذاری به برگزاری نمایشگاه، از تبعیض‌ها و مشکلاتی که در دوره های پیشین وجود داشت جلوگیری شد و نمایشگاه قانونمند شده است.

دیانت با اشاره به ساعت برگزاری نمایشگاه که از ۸ تا ۱۵ اعلام شده، گفت: «وزارت صمت بر این ساعت برگزاری اصرار دارد ولی به نظر ما ساعت مناسبی نیست و بسیاری از تجار که در بازار هستند، بعد از ظهر بهتر می‌توانند به نمایشگاه بیایند، حتی ما درخواست داشتیم که نمایشگاه فرش کلا عصرها برگزار شود اما قبول نکردند.»

## پانزدهمین نمایشگاه بین‌المللی کفیوش‌ها، موکت، فرش ماشینی و صنایع وابسته

تهران، محل دائمی نمایشگاه‌های بین‌المللی سالن ۲۷، غرفه ۶، فرش بهشتی

[www.beheshticarpet.com](http://www.beheshticarpet.com)

+ 9 8 2 1 - 4 1 1 7 3





## سه نمایشگاه صنعت نساجی همزمان در تهران برگزار شد

سه نمایشگاه صنعت نساجی، کیف، کفش، چرم و پوشاک ۲۳ مهر و با حضور وزیر صنعت، معدن و تجارت افتتاح شد. در این مراسم همچنین از برنامه های راهبردی صنایع نساجی و پوشاک ایران و صنایع چرم و کفش ایران رونمایی شد. این نمایشگاهها شامل: بیست و نهمین نمایشگاه بین المللی ماشین آلات، مواد اولیه، منسوجات خانگی و ماشین های گلدوزی و محصولات نساجی، یازدهمین نمایشگاه بین المللی پوشاک ایران، دهمین نمایشگاه بین المللی کفش، کیف، چرم و صنایع وابسته و سومین نمایشگاه بین المللی خدمات خودرو تقویت، تزئین و تجهیزات وابسته است. در این مراسم «محمد مهدی برداران»، معاون صنایع عمومی، «محسن گرجی» مدیرکل دفتر صنایع پوشاک و منسوجات وزارت صمت و جمعی از فعالان اقتصادی، دبیران انجمن ها و اتحادیه های بخش خصوصی این حوزه ها هم حضور داشتند. عباس علی آبادی در آئین گشایش سه نمایشگاه صنعت نساجی، پوشاک و کیف و کفش، اظهار کرد: ۴۰ کشور برای صادرات صنعت نساجی به ما معرفی شدند که روی آنها کار خواهیم کرد تا به فهرست کشورهای صادراتی در این صنعت اضافه شوند. متأسفانه جایگاه ما در تجارت جهانی بسیار ضعیف است، ما در صادرات موفقیت زیادی نداشتیم باید از ظرفیت شرکت های دانش بنیان استفاده کنیم تا در این زمینه شاهد رشد خوبی هستیم. وزیر صنعت، معدن و تجارت ادامه داد: امروز باید با توسعه صادرات در صنعت نساجی و پوشاک به بازار کشورهای همسایه وارد شویم همچنین اگر توانستیم به اروپا هم صادر کنیم. وی با اشاره به موانع توسعه در صنعت پوشاک گفت: اولین مانع نوآوری و فناوری در تجهیزات و

طراحی در صنعت پوشاک است، گاهی می بینیم یک لباس دوخت خوبی دارد؛ اما پارچه مناسبی ندارد یا طراحی خوبی ندارد باید بر روی فناوری و نوآوری کار کرد. علی آبادی عنوان کرد: اول کیفیت تجهیزات و بهبود ماشین آلات ضروری است؛ معاونت صنایع عمومی وزارت صمت در این باره برنامه ریزی می کند تا بتوانیم سهم تبصره ۱۸ و سایر منابع را افزایش دهیم. دوم بحث مدیریت و کنترل کیفیت است باید تولیدکنندگان و صنعتگران تلاش کنند تا بهترین کیفیت کالا را تحویل دهند. وزیر صنعت، معدن و تجارت بر تشکیل خوشه تاکید کرد و گفت: پیشنهاد من این است که ما با یکدیگر یک خوشه تشکیل دهیم و کنار هم قرار بگیریم تا از تجربیات یکدیگر بهره مند شویم. ما مدیران باید از بزرگان این صنعت حمایت کنیم واحدهای کوچک نیاز است تا به واحدهای دیگر بپیوندند. بیست و نهمین نمایشگاه بین المللی ماشین آلات، مواد اولیه، منسوجات خانگی، ماشین های گلدوزی با حضور ۲۵۰ شرکت داخلی و ۱۰۰ شرکت خارجی از ۱۱ کشور آلمان، ایتالیا، تایوان، ازبکستان، تاجیکستان، کره جنوبی، ترکیه، هند، ژاپن، اسپانیا و چین برگزار شد. در این نمایشگاه انواع تجهیزات، صنایع و خدمات مربوطه از جمله ماشین آلات نساجی، قطعات، چرخ خیاطی، ماشین های گلدوزی و دوخت و برش، انواع منسوجات خانگی شامل پتو، پارچه های رومبلی و پرده ای، روتختی، ملحفه و روبالشی، تشک خواب، حوله، رومیزی، ترمه، لوردراپه، پرده و لوازم و قطعات وابسته، پارچه، پوشاک، انواع نخ، الیاف، رنگ و انواع مواد اولیه صنایع نساجی، انواع نخ و مواد اولیه نساجی، منسوجات خانگی از جمله پتو، پارچه رومبلی و پرده ای، روتختی، سرویس های آشپزخانه، حمام و دستشویی و انواع پارچه جهت تولید پوشاک عرضه و



گذاری شرکت های داخلی و خارجی و کار آفرینی و اشتغال پایدار، مهمترین اهداف برگزاری این نمایشگاه است.

این نمایشگاهها تا ۲۶ مهر در محل دائمی نمایشگاه های تهران برگزار شد.

### فرش فرهی، صادرکننده نمونه ملی شد

در مراسم روز ملی صادرات که ۲۹ مهر با حضور وزیر صمت در تهران برگزار شد؛ ۵۰ صادرکننده برتر کشور معرفی شدند. شرکت نساجی اطلس ریس کاشان، از گروه فرش فرهی در میان شرکت های فرش ماشینی به عنوان صادرکننده نمونه ملی انتخاب شد. شرکت اطلس ریس کاشان به عنوان یکی از واحدهای تولیدی گروه فرش فرهی در تاریخ ۱۳۸۶ در شهر کاشان راه اندازی و با هدف بافندگی و خطوط تکمیل بافت فرش به بهره برداری رسید. از بخش های دیگر این واحد تولیدی و صنعتی می توان به خطوط تولید بافت فرش ماشینی، تولید دوک نخ و خطوط تکمیل فرش ماشینی اشاره کرد. شرکت اطلس ریس یکی از واحدهای تولیدی گروه فرش فرهی است که در حوزه تولید فرش ماشینی یکی از حلقه های تکمیل کننده این چرخه است.

به نمایش گذاشته شد. برگزاری ۱۵ کارگاه علمی و دو همایش تخصصی با حضور متخصصان و استادان دانشگاهها و همچنین برنامه ریزی برای بازدید چند هیات تجاری و بازرگانی خارجی، برخی از برنامه های جانبی بیست و نهمین نمایشگاه بین المللی صنعت نساجی ایران بود که در فضایی افزون بر ۱۸ هزار متر مربع برپا شد. معرفی دستاوردها، ظرفیت ها و توانمندی های کارخانه ها، شرکت ها، توسعه صادرات و یافتن بازارهای جدید صادراتی، نمایش آخرین دستاوردهای علمی، فنی و صنعتی داخلی و خارجی این حوزه، فراهم کردن بستر مناسب برای انتقال بیشتر فناوری ها به کشور، ایجاد ارتباط های تجاری جدید و تقویت روابط قبلی، فراهم کردن زمینه های لازم برای سرمایه



خرید بخیر  
 باشگاه مشتریان قالی سلیمان  
 SOLOMON CARPET

با عضویت در باشگاه مشتریان قالی سلیمان  
 از مزایای ویژه این باشگاه بهره مند شوید  
[club.solomon-carpet.com](http://club.solomon-carpet.com)  
[solomoncarpet\\_official](https://www.instagram.com/solomoncarpet_official)





و برای پرداخت حقوق کارگر و... مجبور است در بعضی مواقع زیر قیمت بفروشد. یک تولیدکننده قوی تر است و در بازار خراب هم قیمت خود را حفظ می‌کند. جفتشان یک محصول را با دو قیمت مختلف دارند و یکی از روی ناچاری با قیمت پایین‌تر می‌دهند. یکی از دلایل دیگر عدم علاقه به کار تیمی در اصناف ما است. تولیدکنندگان ما خیلی اتحاد ندارند، شاید در هم‌اندیشی و جلسات تصمیماتی بگیرند، ما در عمل راه دیگری می‌روند.

#### درباره دیگر مشکلات تولیدکنندگان فرش ماشینی بگویید؟

رفع تعهد ارزی یکی از مشکلات اصلی ما است. ما هزینه‌ها را به قیمت دلاری می‌دهیم و مجبوریم بابت رفع تعهد ارزی این دلار حاصل از صادرات را به واسطه بدهیم تا در سامانه وارد کند. اگر راهکاری باشد که ما مستقیماً با واردکننده در ارتباط باشیم و واسطه نباشد خیلی به نفع ما خواهد بود. چرا من تولیدکننده نباید وارد کننده را بشناسم؟ ما باید خودمان در ارتباط باشیم تا هزینه کم شود. برای این کار باید دلاری ۳۵۰۰ به واسطه پرداخت کنیم، واردکننده هم هزینه‌ای پرداخت می‌کند.

ما در نمایشگاه خارج کشور هم که شرکت می‌کنیم، هزینه‌ها را با دلار آزاد می‌دهیم ولی با ارز ترجیحی باید درآمد صادرات را بگیریم. چرا تعهد ارزی به قیمت ارز ترجیحی باشد؟ چرا هزینه‌های ما به قیمت بازار آزاد باشد؟ ما ارز وارد کشور می‌کنیم ولی با قیمت ترجیحی سامانه از ما می‌گیرند. چرا با هزینه

## چرا ارز حاصل از صادرات به قیمت ترجیحی باشد ولی هزینه‌های تولید به قیمت بازار آزاد؟

به نظر شما مشکلات شرکت در نمایشگاه چیست؟

وقتی هزینه برگزاری نمایشگاه برای تولیدکننده زیاد باشد، مجبور است روی قیمت‌گذاری اعمال کند. نمایشگاه تهران البته هزینه کمتری نسبت به نمایشگاه خارجی دارد و طیف گسترده‌تری در آن شرکت می‌کنند. همین امر باعث می‌شود روی قیمت‌گذاری شرکت‌ها هم تأثیر بگذارد. در نمایشگاه تهران همه حضور دارند و رقابت برای شرکتی که قیمت بالایی دارد، سخت است. معضل رقابت قیمتی در نمایشگاه تهران وجود دارد و خریداران نیز روحیه فروش ایرانی‌ها را می‌دانند.

#### این رقابت قیمتی در شرکت‌های ترکیه نیست؟

نه، شرکت‌های ترک به جز چند برند اصلی و مطرح، بقیه در یک رنج مشخص قیمت دارند. ترک‌ها خیلی با هم هماهنگ هستند و قیمت‌های شرکت‌ها خیلی نزدیک هم بود. اتحاد ترک‌ها خیلی زیاد است که آن در برگزاری نمایشگاه استانبول و شرکت نکردن در هانوفر سال گذشته هم مشخص شد.

#### به نظر شما چرا ما این اتحاد را در قیمت گذاری نداریم؟

به نظرم یکی از دلایل نداشتن اتحاد ما، میزان قدرت مالی تولیدکننده‌ها است. یک تولیدکننده پشتوانه مالی ضعیفی دارد

شرکت قالی شاهکار صفویه از سال ۶۷ تولید فرش ماشینی را آغاز کرده است. این شرکت جزء اولین شرکت‌های فرش ماشینی تاسیس شده در بعد انقلاب است. شاهکار صفویه با نام تجاری ساتراپی هم اکنون در مجموعه خود فرش ۵۰۰ شانه، ۷۰۰ شانه، ۱۲۰۰ شانه و ۱۵۰۰ شانه را تولید می‌کند. با سودایی، مدیرعامل شرکت قالی شاهکار صفویه درباره نمایشگاه‌ها و مشکلات صادرات صحبت کردیم.

#### برنامه و سیاست شرکت شما برای حضور در نمایشگاه‌ها چیست؟

ما از سال ۲۰۱۴ هر سال در نمایشگاه دموتکس هانوفر حضور داشته‌ایم و سال گذشته به دلیل ویزا نتوانستیم حضور داشته باشیم. امسال هم اگر مشکلات ویزا نباشد، حتماً در هانوفر حاضر هستیم. همچنین سه دوره در نمایشگاه دموتکس ترکیه در غازی آنتپ و آنتالیا حضور داشتیم. اگر دموتکس دومی هم برگزار شود، حتماً شرکت می‌کنیم. ولی نمایشگاه استانبول را شرکت نخواهیم کرد. اینکه دوبار در یک سال در نمایشگاه ترکیه حضور داشته باشیم را منطقی نمی‌دانیم. ما در نمایشگاه تهران شرکت نمی‌کنیم، چون در بازار داخلی به قدر کافی مشتری داریم و سفارش بیشتر را نخواهیم توانست تولید کنیم.

آزاد پرداخت کنیم؟ ولی عایدات ما با ارز ترجیحی باشد؟ خیلی افراد برای جبران این کمبود از تولید خود کم می‌گذارند. مثلاً فرش ۱۲۰۰ شانه، با ۳۰ کیلو وزن صادر کرده بودند. در صورتی که نباید اینطور باشد. اگر خریدار متوجه این کم فروشی شود، به اعتبار فرش ایرانی ضربه می‌خورد. برای مشکلات ما گوش شنوایی وجود ندارد. تولیدکننده سرمایه خود را در تولید می‌گذارد و در بازار و ملک نمی‌برد. برای کشور ارز می‌آورد، اشتغالزایی می‌کند و مالیات می‌دهد ولی هیچ حمایتی نیست. اگر من ارز صادرات را با نرخ آزاد بگیرم، خیلی از مشکلات حل می‌شود. ریشه مشکلات وارد نشدن ارز حاصل از صادرات به قیمت واقعی است. در این صورت است که اشتغال و ارزآوری می‌شود و نتیجه برای همه واردکننده و صادرکننده برد برد خواهد بود. ولی در عمل هیچ کمکی به صادرات نمی‌کنند.





اینجایی که خلاقیت و

پادری

- فرشینه
- روفرشی
- کالای خواب
- پادری

شماره تماس: ۰۹۱۹۵۸۴۲۲۵۹

WWW.AKSARAYCO.COM



## از طریق رایزن‌های بازرگانی، تجار فرش را به نمایشگاه فرش ماشینی تهران دعوت می‌کنیم



رقبای خود دارد. فرش ماشینی ایرانی به دلیل بافت ریز و ظریف که دارد بهترین محصول تولیدی در دنیاست که در کل جهان شهره بود. فرش ماشینی ایرانی به دلیل نقش و نگاری که دارد مورد پسند مسلمانان در جهان است و خریداران ما در کشورهای مختلف از استرالیا تا کانادا هستند، اما عمده‌ترین خریداران ما در کشورهای همسایه، کشورهای حاشیه خلیج فارس هستند.

تولایی در پایان افزود: «امیدوارم نمایشگاه امسال به خوبی برگزار شود و ذینفعان نتایج خوبی بگیرند و در حوزه صادرات موفق‌تر از قبل عمل کنیم.»

تجار دعوتی الزاما از فروشندگان فرش ماشینی در آن کشور باشند. اقداماتی مثل اسکان رایگان در هتل‌های خوب نیز فراهم خواهد شد تا برای شرکت در این نمایشگاه ترغیب شوند.»

نائب رئیس اتاق بازرگانی، صنایع، معادن و کشاورزی کاشان در ادامه گفت: «صادرات فرش ماشینی سالانه حدود ۳۰۰ تا ۳۵۰ میلیون دلار بوده که می‌توان با برنامه ریزی و توجه به این محصول صادراتش را سالانه میتوان به ۱ میلیارد دلار رساند.»

به گفته تولایی ترکیه مصر و تا حدودی بلژیک از رقبای اصلی ما در تولید فرش ماشینی هستند، ولی فرش ماشینی تولید ایران به دلیل بهره‌وری و کیفیت و قیمت که در بازار جهانی دارد جایگاه خوبی نسبت به

تاریخ چندباره نمایشگاه امسال ادامه داد: «ما مکاتباتی با سازمان توسعه تجارت داشتیم که کل سایت نمایشگاه را داشته باشیم. متأسفانه در تقویم نمایشگاهی این موارد مورد غفلت واقع شد و زمان نمایشگاه را آخر سال انداختند. به هر جهت تلاش شد تا نمایشگاه در آبان برگزار شود. اینکه زمان برگزاری مشخص نبود شرکت‌ها را برای دعوت دچار چالش کرد. تغییرات زمان نمایشگاه باعث شد برنامه‌ها عقب باشند و شرکت‌ها نتوانند به خوبی مشتریان خود را دعوت کنند.»

تولایی برگزاری نمایشگاه در شهر آفتاب را منوط به شروطی کرد که هنوز محقق نشده است. یکی از مهمترین موارد در شهر آفتاب کمبود فضا است و در صورت افزایش سالن‌ها می‌توان آن را برای فرش ماشینی و کفپوش آماده کرد. به گفته تولایی با مذاکراتی که مدیر نمایشگاه شهر آفتاب داشته است قول افزایش سالن در سال آینده داده شده، تا این امر تحقق پیدا نکند نمی‌توان قطعی اعلام کرد که سال آینده در شهر آفتاب نمایشگاه داریم یا نه.

مسئول شورای سیاست‌گذاری نمایشگاه بین‌المللی کفپوش‌ها، موکت، فرش ماشینی و صنایع وابسته درباره برنامه دعوت نمایشگاه پانزدهم اعلام کرد: «امسال برنامه ما برای نمایشگاه فرش ماشینی این است تعدادی از تجار خارجی را به واسطه رایزنان بازرگانی دعوت کنیم. اما شرط اصلی این است این

محمود تولایی، رئیس اتحادیه ملی تولیدکنندگان فرش ماشینی به عنوان شورای سیاست‌گذاری نمایشگاه پانزدهم فرش ماشینی تهران نیز فعالیت می‌کند. تولایی از تلاش‌ها برای افزایش مساحت سالن‌های نمایشگاه پانزدهم می‌گوید: «از نظر ما سایت نمایشگاه بین‌المللی برای نمایشگاه فرش ماشینی مطلوب نیست. متأسفانه در ایران سایت درخوری که بتوانیم محصول فرش را عرضه کنیم نداریم. با مدیرعامل نمایشگاه هم تلاش و همفکری داریم تا حداکثر فضای موجود را بگیریم تا نمایشگاهی درخوری توانمندی جمهوری اسلامی را نشان دهیم.»

به گفته تولایی در نمایشگاه فرش ماشینی هر ساله غرفه‌ها کوچکتر می‌شود و بخشی از تولیدکنندگان ما بیرون از نمایشگاه می‌مانند. این وضع اصلا مطلوب نیست.

رئیس اتحادیه ملی تولیدکنندگان فرش ماشینی درباره تمهیداتی برای وسعت دادن به فضای نمایشگاه فرش ماشینی گفت: «امسال با کمک و لطف مدیرعامل نمایشگاه آقای دکتر علایی و همکارانشان، یک سالن به صورت سوله چادری اضافه کرده‌ایم که برای اولین بار خواهد بود. این سوله چادری با نام سالن نگارستان در نمایشگاه امسال برپا شده است، اما توقع فعالان بخش خصوصی و به ویژه حوزه فرش این است که فضایی وسیع‌تر داشته باشیم.»

نائب رئیس اتاق بازرگانی کاشان ضمن اشاره به تغییر

تولید کننده فرش ماشینی  
۷۰۰ شانه - ۱۲۰۰ شانه - ۱۵۰۰ شانه

فرش شاهکار درّین  
SHAHKAR DORRIN CARPET



دفتر مرکزی: کاشان / بلوار امام رضا / مجتمع تجاری مبینی  
کارخانه: کاشان / شهرک صنعتی سلیمان صباحی / بلوار کارگر  
تلفن: ۰۳۱-۵۴۰۵۲ / ۰۹۱۲۸۳۳۱۳۷۵ / کدپستی: ۸۷۴۱۷۱۱۵۸۳

Central Office : Mobini Complex /ImamReza Blvd / Kashan/Iran  
Factory : Kargar Blvd/SoleymanSabahi Industrial Town /Kashan/Iran  
Phone: +98-3154052 / +98-912 833 1375

shahkar\_dorrin\_carpet

dorrincarpet.com





## تکرار سریال سردرگمی برای سال ۱۴۰۳

حسین عدالت، دبیر اتحادیه ملی تولیدکنندگان فرش ماشینی



عوامل مهم در ارزشیابی شاخصه‌های کیفی نمایشگاهی است، امری که در پانزدهمین نمایشگاه بین‌المللی کف‌پوش‌ها، موکت، فرش ماشینی و صنایع وابسته (۱۴۰۲)، علیرغم نشست‌ها و تماس‌های متعدد، دستخوش تغییرات متعدد شد، بطوریکه در ابتدا بهمن ماه، سپس به آذرماه و بعد از آن به مهر ماه انتقال یافت و در انتهای این راه به آبان ماه ۱۴۰۲ رسید که در ۲ هفته آینده شاهد برگزاری این رویداد خواهیم بود.



اکنون با تبیین و نگارش تقویم نمایشگاهی سال آینده (۱۴۰۳) شرکت سهامی نمایشگاه‌های بین‌المللی تهران مشاهده می‌شود که برگزاری شانزدهمین رویداد ملی فرش ماشینی به تاریخ ۱۴۰۳/۵/۲۹ منتقل شده است. ابتدا با نگاهی گذرا به تقویم به هم‌زمانی این اتفاق با ایام ماه صفر و دقیقا چند روز مانده به اربعین پی می‌بریم؛ ضمن آنکه تغییر مداوم زمان برگزاری برای فعالان این حوزه پیام خوبی را مخابره نمی‌کند. به نظر من این جابه‌جایی مکرر یا از روی ناآگاهی به پیامدهای چنین تغییراتی است و یا از روی تمایلات

سازمان توسعه تجارت ایران یکی از متولیان اصلی فرآیند توسعه صادرات غیر نفتی است که به عنوان محرکه توسعه اقتصاد صادرات محور، راهبری نمایشگاه‌های بین‌المللی را برای هرچه باشکوه‌تر و پررونق‌تر شدن عهده‌دار است. برپایی نمایشگاه‌های تخصصی نقش قابل توجهی در این زمینه ایفا کرده و می‌توان گفت هویت، کیفیت و زمان برگزاری هر برند نمایشگاهی یکی از شاخصه‌های رتبه‌بندی هر نمایشگاه بین‌المللی و تخصصی است. همانطور که اشاره شد تاریخ برگزاری نمایشگاه یکی از

گذاری نمایشگاه بین‌المللی کف‌پوش‌ها، موکت و فرش ماشینی با مدد و حمایت تمام فعالان حوزه این صنعت، رسانه‌ها و استمداد ویژه از وزیر محترم صنعت، معدن و تجارت امکان خدشه به این صنعت را به احدی نخواهد داد.

شخصی و یا خدای ناکرده غرض‌ورزی تنظیم‌کنندگان آن است. نباید این مهم‌ترین آوردگاه تجاری کشور با سوء تدبیر افراد تصمیم‌ساز دچار انحراف گشته بطوری که مقصود اصلی به فراموشی سپرده شود. در پایان یادآور می‌شوم شورای سیاست

## Royal Westa

### روپال وستا

شرکت روپال وستا با سابقه بسیار موفق ۲۹ ساله خرید و فروش ماشین آلات دست دوم نساجی در بیش از ۵۰ کشور جهان و فروش ماشین آلات به بیش از ۱۰۰ کارخانه ایرانی، آماده ارائه پیشنهاد ماشین آلات مورد تقاضای شما می‌باشد.

#### ماشین آلات و خطوط کامل تولید در زمینه های

- بافت و تکمیل فرش ماشینی
- انواع موکت
- انواع ریسندگی سیستم رینگ الیاف کوتاه و بلند
- ریسندگی سیستم خوب ریبسی
- بافندگی و تکمیل پارچه

www.royalwesta.com

Email: sales@royalwesta.com

Mobile / WhatsApp Canada: +1-647-8983245

Mobile Iran: 09121162845



## دغدغه‌های تولیدکنندگان فرش ماشینی در ایستگاه پانزدهم

پایگاه خبری آریا دوک بار دیگر در نمایشگاه بین المللی کفپوش‌ها، موکت، فرش ماشینی و صنایع وابسته تهران بنا به رسالت رسانه‌ای خود به پوشش خبری و تصویری نمایشگاه می‌پردازد.

بیان دغدغه‌ها و مشکلات تولیدکنندگان فرش ماشینی، از برنامه‌های دوک در روزهای نمایشگاه خواهد بود و به همین منظور نامگذاری روزهای نمایشگاه پیشنهاد شده است.

### روز اول، سوم آبان تاثیر نمایشگاه‌ها در صنعت فرش ماشینی

در هر سال بیش از هفت نمایشگاه داخلی و خارجی در صنعت نساجی و فرش ماشینی برگزار می‌شود. شرکت در این نمایشگاه‌ها با هزینه‌های بسیاری برای شرکت‌ها همراه خواهد بود. نیاز است تا با کمک تحقیقات بازار و کمک کارشناسان و تشکل‌های صنفی این نمایشگاه‌ها ارزش‌گذاری شده و نیاز هر شرکت برای حضور در نمایشگاه‌ها بررسی شود.

### روز دوم، چهارم آبان، آموزش، توسعه و منابع انسانی در صنعت فرش ماشینی

دغدغه تامین نیروی انسانی کارآمد و متخصص در سال‌های اخیر یکی از دغدغه‌های اصلی شرکت‌های فرش ماشینی شده است. جذب نیروی کار متخصص، شرکت‌ها را به رقابت وا داشته است و منطقه کاشان و آران و بیدگل به عنوان قطب فرش

ماشینی، نیازمند جذب نیروی کار از شهرها و استان‌های اطراف است. نیاز است شرکت‌های فرش ماشینی با هم‌اندیشی به برنامه‌ریزی برای رفع این مساله اقدام کنند.

### روز سوم، پنجم آبان، مسئولیت اجتماعی در صنعت فرش ماشینی

صنعتگران فرش ماشینی به عنوان یکی از صنایع پویا و فعال کشور، همواره در راستای مسئولیت‌های اجتماعی خود پیشرو بوده‌اند و با کمک‌های خود به افراد نیازمند زبانزد بوده‌اند. در نمایشگاه چهاردهم هم کمپین موفق اهدای تاج گل، در راستای این مسئولیت اجتماعی انجام شد.

### روز چهارم، ششم آبان، تجلیل از پیشکسوتان، با یاد از درگذشتگان صنعت فرش ماشینی

صنعت فرش ماشینی ایران میراث‌دار تلاش بزرگمردانی است که با تلاش‌های شبانه‌روزی این صنعت را در کشور پایه‌گذاری کردند و به رشد و بالندگی رساندند. میراثی که ارباب تفضلی و خاندان لاجوردی در کاشان پایه‌گذاری کردند، تا امروز مردان و زنان زیادی را از صنعت نساجی و فرش ماشینی منتفع کرده است و تا سالیان نتایج آن در این منطقه باقی خواهد ماند. در طی این سال‌ها بسیار مردان و زنان گمنامی بودند که با تلاش خود کارخانه‌های فرش ماشینی را احداث کردند و به رشد این صنعت در منطقه کمک کردند.

## هر کیلو نخ را چند می‌خرند و هر کیلو فرش را چند می‌فروشند؟

سود کدام بیشتر است؟ بافنده‌ها بیایند این منافعی که می‌برند را با ریسنده تقسیم کنند. اینکه سه نمایشگاه صنعت نساجی، در اصل زنجیره تولید در کنار هم برگزار شود از نظر شما چه مزیتی دارد؟

بسیار خوب است که وقتی بازدیدکننده می‌آید می‌تواند همه صنعت نساجی را با هم مشاهده کند. توصیه ما این است سازمان نمایشگاهی دقت کنند تا هم‌صنف‌ها در کنار هم در نمایشگاه باشند. اگر بازدیدکننده از شهر دیگری آمد، بتواند در چند روز کل صنعت را ببیند. البته مشکلاتی هم هست. من روز دوم نمایشگاه از محل نمایشگاه ساعت ۳ بیرون رفتم و ساعت ۷ شب به نیاوران رسیدم. این ترافیک از مشکلات نمایشگاه است. باید شرایطی به وجود آورد که بازدیدکنندگان دچار مشکل نشوند. نظر شما درباره نمایشگاه نساجی چه بود؟

در صنعت نساجی هر روز نوآوری‌هایی می‌شود که نمی‌دانستم در ایران تولید می‌شود. صنعت نساجی بسیار رشد کرده است. یک ضرب المثل اصفهانی داریم که می‌گوید، اول خورد و خوراک، بعد لباس و اگر لباس نباشد نمی‌توان از خانه بیرون رفت. این اهمیت نساجی است.

غلامرضا نخ باف، رئیس هیئت مدیره شرکت نساجی اعلا ریس البرزو عضو هیئت مدیره نساجی تندیس کاشان است. با او درباره مسائل و دغدغه‌های ریسندگی به گفتگو نشستیم.

هزینه‌ها و مشکلات ریسندگی از نظر شما چیست؟ ریسندگی در مقابل بافندگی، زحمت بیشتری دارد. مواد اولیه ریسندگی غالباً وارداتی است و گرفتن تسهیلات از دولت بسیار محدود است. اگر الیاف آکریلیک بخواهیم حدود ۴۵ روز باید در نوبت باشیم. سپس ۹۰ روز هم در انتظار تخصیص ارز باید باشی، برای ثبت سفارش از شرکت خارجی انتقال پول به شرکت خارجی از طریق صرافی باز هم حدود ۴۵ روز زمان طول می‌کشد. این موارد باید محاسبه شود و شما ۳۰ درصد این هزینه را بخاطر سرمایه‌گذاری نیاز داری. کار در خط تولید ریسندگی هم از بافندگی سخت‌تر است. کاگر ریسنده باید ایستاده پای دستگاه باشد و حقوق کمتری به نسبت کارگر بافنده دارد. تولیدکننده باید کارگر را راضی نگه دارد. اما وقتی بافنده از ما نخ می‌خرد، بدون توجه به تمام این هزینه‌ها اول از ما فرجه برای پرداخت می‌خواهد. البته آن‌ها هم برای فروش فرش مشکل دارند. هر دو زحمت می‌کشند ولی در یک عبارت بخواهیم توصیف کنیم باید پیرسیم نخ را کیلویی چند می‌خرند و فرش را کیلویی چند می‌فروشند؟



فرش ارشام  
شهریار فرش ایرانی

کارخانه: استان اصفهان، شهرستان آران و بیدگل، شهرک صنعتی سلیمان صباحی

بیدگلی، بلوار یک (بلوار کارگر) پلاک ۱۳۹

تلفن: ۰۳۱ ۵۴۷۵۹۱۹۷ - ۰۳۱ ۵۳۵۵

ARSHAMCARPET.COM

موبایل: ۰۹۱۲ ۸۰۶ ۸۰۲۰



ARSHAMCARPET



تبدیل حرکت ژاکاردهای گاردنی  
به ژاکارد های سرووموتوری

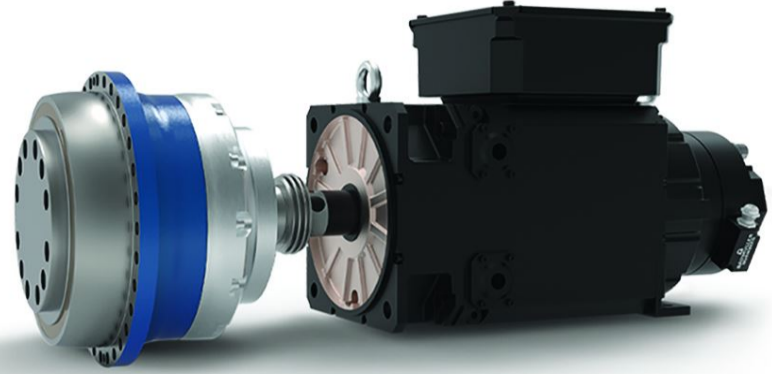

تبدیل وردهای مکانیکی دستگاه  
به دوازده ورد سرووموتوری

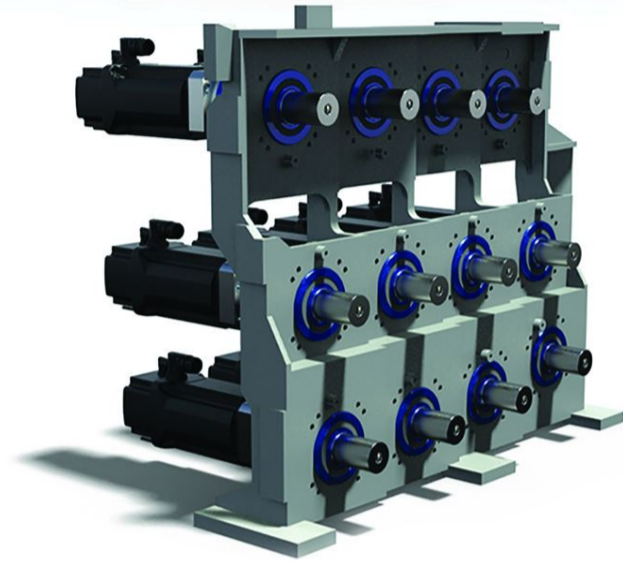

« استابلایزر ولتاژ استاتیکی

طراحی و ساخته شده مخصوص  
ماشین آلات بافندگی

« تثبیت ولتاژ برق به صورت کاملا الکترونیکی  
و بدون استفاده از هیچگونه قطعه مکانیکی

« تثبیت ولتاژ برق به صورت لحظه‌ای و بدون تاخیر

« کاهش ۹۵ درصدی آسیب به بردها و تجهیزات  
الکترونیکی ماشین‌آلات بافندگی

« افزایش راندمان ماشین‌آلات

« با رزومه نصب بیش از ۱۵۰ دستگاه استابلایزر  
بر روی ماشین‌آلات بافندگی شونهر و واندویل



« امکان جایگزینی قطعات یدکی هنگام تعمیر توسط ساینار

سرویس و تعمیر

« گیربکس ورد و ژاکارد و اندویل



سرویس و تعمیر

« سروموتور ورد و ژاکارد و اندویل

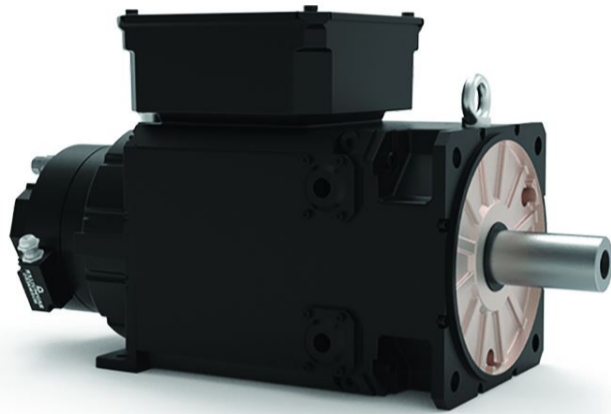

سرویس و تعمیر

« گیربکس ورد و ژاکارد شونهر



سرویس و تعمیر

« سروموتور ورد و ژاکارد شونهر

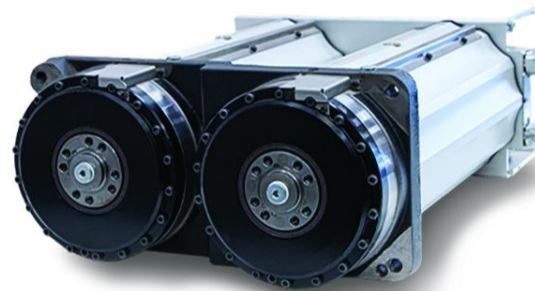

سرویس و تعمیر

« انواع درایو و برد شونهر و اندویل





### بیشترین صادرات ترکیه به عربستان از صنعت فرش است



بر اساس داده های مجمع صادرکنندگان ترکیه (T M)، صادرات ترکیه به عربستان سعودی در نیمه اول سال جاری به یک میلیارد و ۱۱۳ میلیون دلار افزایش یافته است. ترکیه در نیمه اول سال گذشته ۱۳۱ میلیون و ۳۹۴ هزار دلار به عربستان سعودی صادرات داشته است. در نیمه اول سال، عربستان به عنوان بیست و یکمین کشوری که ترکیه بیشترین صادرات را به آن داشت، ثبت شد.

کشورهایی که ترکیه در نیمه اول سال بیشترین صادرات را به آنها داشته است به شرح زیر است: آلمان با ۹ میلیارد و ۴۵۲ میلیون دلار، آمریکا با ۶ میلیارد و ۸۰ میلیون دلار، انگلیس با ۵ میلیارد و ۵۶۶ میلیون دلار، ایتالیا با ۵ میلیارد و ۵۱۰ میلیون دلار و اسپانیا با ۴ میلیارد و ۹۸۲ میلیون دلار.

فدراسیون روسیه با صادرات ۲ میلیارد و ۲۸۰ میلیون دلار، کشوری است که ترکیه در نیمه اول سال بیشترین صادرات خود را از نظر ارزشی به آن افزایش داده است. بیشترین افزایش صادرات به عربستان از نظر ارزشی نیز مربوط به بخش فرش با ۱۵۴ میلیون و ۴۲۸ هزار دلار بوده است.

ترکیه در این مدت کالاهای صادراتی حیوانات، دانه های روغنی و فرآورده های آن ۱۰۵ میلیون و ۶۱ هزار دلار، پوشاک و منسوجات ۸۳ میلیون و ۵۳۷ هزار دلار، ماشین آلات و قطعات ۷۴ میلیون و ۵۴۶ هزار دلار و آهن و فلزات ۷۳ میلیون و ۶۲۶ هزار دلار به عربستان صادر کرد. صادرات به عربستان از استانبول ۴۸۶ میلیون و ۳۵۸ هزار دلار، از غازی انتپ ۱۶۶ میلیون و ۲۳۹ هزار دلار، از آنکارا ۷۰ میلیون و ۷۹۲ هزار دلار، از هاتای ۶۰ میلیون و ۶۲۷ هزار دلار و از بورسا ۴۴ میلیون و ۵۹۷ هزار دلار بوده است.

### ما با فعالیت های خود به صادرات ادامه خواهیم داد

اوکان ساواش، جلسه اطلاعات صادرات الکترونیکی را در ساختمان خدمات GAIB خود برای اعضای که در حال حاضر صادرات الکترونیکی انجام می دهند و دارند برگزار کردیم. پتانسیل انجام E-Export و ارائه اطلاعات در مورد صادرات الکترونیکی، حمایت های دولتی، بازارها و غیره به شرکت های منطقه ما ارائه شد. ما تلاش کردیم تا شرکت های بیشتری را از منطقه خود وارد اکوسیستم صادرات الکترونیک کنیم و با ارائه اطلاعات در مورد موضوعات، توسعه آنها را تضمین کنیم. در حالی که ما این سرعت را ادامه دادیم، داده های اعلام شده توسط اتاق صنعت استانبول (ISO) منبع روحیه ای برای ما شد. فهرست تهیه شده بر اساس نتایج سال ۲۰۲۲ تحقیقات ۵۰۰ شرکت برتر صنعتی ترکیه شامل ۲۸ شرکت از غازی انتپ، ۱۰ شرکت از قهرمان مرعش و ۱ شرکت از مالاتیا بود. ما از دیدن موفقیت اعضای خود بسیار خوشحالیم. من از صمیم قلب به همه شرکت هایمان که به اقتصاد کشور و منطقه ما کمک می کنند تبریک می گویم. من قویاً معتقدم که در سال های آینده تعداد بیشتری از اعضای خود را در این لیست خواهیم دید.

در پایان این بیانیه اعلام شد: «مسابقه «طراحی، بیابید بیافیم» انجمن صادرکنندگان فرش ما در تاریخ ۵ تا ۶ اکتبرماه در ساختمان انجمن برگزار شد. همه اعضای ما به این رویداد دعوت شده اند تا دوستان جوان را با صنعت فرش آشنا کنیم. انجمن فرش ما همچنین در این ماه یک هیئت تجاری بخش به مالزی و استرالیا ترتیب خواهد داد.»



کیله چی در بیانیه خود با اشاره به تحولات و فعالیت ها در زمینه صادرات، اقتصاد و GAIB گفت: «سپتامبر مانند ماه های دیگر، هم از نظر برنامه ریزی ها برای اعضای محترم و هم از نظر فعالیت های داخلی انجمن، ماه پرکاری بود. در هفته دوم سپتامبر، مسابقه طراحی پارچه نساجی را که توسط انجمن صادرکنندگان نساجی و مواد اولیه تشکیل شده بود، که من رئیس هیئت مدیره آن هستم، به پایان رساندیم. پس از یک دوره آماده سازی شدید، کار بسیار دقیق برای آوردن استعداد های جوان به صنعت نساجی خود، در شب پایانی خود، آثار ارزشمند طراحان جوان خود را با پیروان مد و پارچه گرد هم آوردیم. ما این فرصت را داشتیم تا صادرکنندگان محترم کشورمان را با بازرگانان عربستان سعودی در چارچوب رویداد هیئت تجاری عربستان سعودی که توسط وزارت بازرگانی و TIM برگزار شد، گرد هم آوریم.»

کیله چی ضمن اشاره به جلسات آموزشی صادرات الکترونیکی گفت: «روسای محترم بخش های ما از وزارت بازرگانی، آقایان حسن اونال و آقایان با مشارکت دنیز

### برای سومین ماه متوالی، ۱ میلیارد دلار صادرات از انجمن صادرکنندگان جنوب شرقی آناطولی ثبت شد

انجمن صادرکنندگان جنوب شرقی آناطولی (GA B) ارقام صادرات این منطقه در ماه سپتامبر را اعلام کرد. صادرات منطقه با ۶,۳ درصد کاهش نسبت به ماه مشابه سال قبل به یک میلیارد و ۴۸ میلیون و ۲۴۸ هزار دلار رسید. صادرات غازی انتپ، پایگاه صادراتی این منطقه، با ۷,۹ درصد کاهش در ماه سپتامبر به ۸۷۹ میلیون و ۲۵۵ هزار دلار رسید. رئیس هماهنگ کننده GA B، احمد فکرت کیلجی، در ارزیابی ارقام صادرات ماه سپتامبر گفت: «در ماه سپتامبر، با فراتر رفتن از سقف یک میلیارد دلاری صادرات، به ترسیم نمودار پایدار ادامه دادیم. در بازه زمانی ۹ ماهه به ۸,۶ میلیارد دلار صادرات رسیدیم. نسبت به پارسال عقب هستیم. اما وقتی زلزله ای را که تجربه کردیم و تحولات کنونی اقتصاد جهانی را ارزیابی می کنیم، خوشحال می شویم که خط افقی خود را در صادرات حفظ کنیم. در میان کشورهایی که بیشترین سهم را در صادرات ما دارند، کشورهای خاورمیانه با سهم ۳۹ درصدی در حالی که رتبه اول خود را با ۵ سهم حفظ کرده است، کشورهای اتحادیه اروپا با سهم ۱۸,۳ درصد در رتبه دوم و کشورهای آفریقایی با سهم ۱۴ درصدی در رتبه سوم قرار دارند. وقتی جدول صادرات ژانویه تا سپتامبر را بر اساس کشور بررسی می کنیم، می بینیم که عراق، آمریکا، ایتالیا، سوریه، انگلیس، آلمان، عربستان سعودی، لیبی، اسرائیل و ایران در صدر صادرات منطقه ما هستند. در میان سایر استان های منطقه، ۱۰۸,۷ میلیون دلار از ماردین، ۹۲,۳ میلیون دلار از قهرمان مرعش، ۳۷,۹ میلیون دلار از مالاتیا، ۲۹,۵ میلیون دلار از شانلی اورفا، ۱۸,۳ میلیون دلار از دیاربکر، ۸,۵ میلیون دلار از کیلیس و ۴,۹ میلیون دلار از آدیامان صادر شده است. این داده ها به ما می گوید که ماردین، مالاتیا و شانلی اورفا بیشترین صادرات ماهانه را در سال جاری داشته اند. من به همه اعضایمان که برای نمودار صادرات پایدار تلاش می کنند تبریک می گویم.»



فرش کاسپین  
CASPIAN CARPET  
مجموعه تولیدی فرش کاسپین گلستان

فرش کاسپین در سال ۱۳۹۷ در قالب تولید فرش ماشینی ایران در شهرستان آران و بیدگل آهاز به کار نمود.

فرش کاسپین به پیشوانه نیم قرن تجربه سهام داران این مجموعه و با تکیه بر نیروهای جوان و فداکار توانسته جز، شرکت بزرگترین تولید کننده گان فرش های پلی پروپیلن در ایران باشد. تنوع محصولات تولیدی در شانه های ۵۰۰-۷۰۰ شانه، تولید فرش های بزرگ پارچه در عرض ۵ متر، سطح کینی بالاتر از رقبای ظرفیت بالای تولید با تکیه بر دستگاه های تند بافت از ویژگی های منحصر به فرد فرش کاسپین میباشد.

۰۳۱۵۴۷۰۰۱۲۳  
۰۹۱۲۸۱۹۴۴۶۸

Caspiancarpet.ir



## شرکتهای ترک به دنبال پشتیبانی و خدمات خوب هستند



ماشینی قطب اول جهان است، هشتاد درصد محصولات ترکیه صادر می‌شود و بازار عمده آمریکا است. مزیت آنها به سیستم دولت برمی‌گردد. حمایت در زمینه تولید و صادرات متفاوت از ایران است. ترکیه دستگاه تندباف و شانه پایین دارند. در زمان کرونا که خیلی از کسب و کارها در دنیا دچار مشکل شد، ولی در ترکیه حجم تولید فرش بیشتر شد، چون تمرکز را بر فروش آنلاین در سایت‌هایی مثل آمازون گذاشتند و جواب گرفتند. مسئله دیگر در ترکیه بسته بندی است. اکثراً سیستم مکانیزه بود که به واسطه ریل داخل انبار یا کانتینر می‌رفت. بزرگترین شرکت ایرانی روزانه حداکثر ۱۰۰۰ تا ۱۵۰۰ اتیکت چاپ می‌کند و یک شرکت متوسط ترک ۵۰۰۰ اتیکت روزانه تولید می‌کند.»

مدیران ساتین، بزرگترین صادرکننده پرینتر چاپ اتیکت فرش در جهان، یکی از مهم‌ترین مزیت‌های شرکت خود را پشتیبانی و خدمات خوب می‌داند که هم در ایران هم در ترکیه به آن مشهور هستند.

پشتیبانی بود، گفتند که اگر ساعت یک نصف شب مشکلی باشد امکان سرویس هست؟ و عین این صحبت را در شرکت صنعت هالی هم داشتیم. در ترکیه تاکید بر سرویس داشتند و خدا رو شکر هم تایید می‌کنند که در زمینه خدمات خیلی خوب عمل کردیم. بزرگترین رقیب ایران، ترکیه است و اتحاد زیادی با هم دارند، پس برای یک شرکت ایرانی بسیار سخت است وارد این فضا شود. دومین جلسه با صنعت هالی برای اینکه ما را امتحان کند گفتند در حدی هستید که تا آخر هفته یک کانتینر بار دهید؟ گفتیم می‌توانیم و ارسال کردیم با توجه به بالا بودن کیفیت استقبال شد. رقبایی هم داشتیم که مشکلاتی ایجاد کردند ولی با کیفیت بالا توانستیم این مشکلات پشت سر بگذاریم.»

شریف تفاوت کار در ترکیه و ایران را در حمایت دولت از شرکت‌ها و به‌روز بودن آنها می‌داند. به گفته وی شرکت‌های ایرانی باید به‌روز شوند و یکی از بهترین راه‌ها، شرکت در نمایشگاه‌های مختلف است. حداقل برای بازدید بروند و بدانند شرکت‌ها در دنیا چه محصولاتی دارند.

مدیرعامل ساتین در ادامه از تفاوت ترک‌ها می‌گوید: «در ترکیه نظم خوبی دارند یک مسئله مهم در زمینه صادرات این است که در کشورهای مقصد صادرات زمان خیلی مهم است و حتما در زمان تعیین شده بار تحویل می‌شود. تولید ترکیه خیلی زیاد است. ترکیه در زمینه تولید فرش

چاپ می‌کرد. پس از بررسی‌های داخل ایران گفتیم اگر این پرینتر را در ترکیه بسازیم بهتر می‌تواند به شرکت‌های آنجا نفوذ کند.»

به گفته محمد حسن شریف با توجه به تنوع محصولات و حجم تولید انبوه و صادرات بالای شرکت‌های فرش ترک، آنها نیاز به سیستمی داشتند که اتیکت را خودشان سریع‌تر چاپ کنند. دنبال سیستمی بودند که این قضیه را راحت کند. آنها تنوع بالاتری نسبت به ما دارند و میزان صادرات بیشتر است. در نهایت ما یک پرینتر را مدیفای کردیم که مشکلات صنعت فرش را حل کند.

شریف درباره تاسیس شرکت در ترکیه ادامه داد: «خود ترکیه نسبت به افراد ایرانی خدمات خوبی ارائه نمی‌دهند. ما از طریق شریک ترک، شرکت را تاسیس کردیم، فکر کردیم ترکیه در تولید اتیکت نامبروان باشد و شاید از بیست سال پیش این بازار در ترکیه بود، ولی هیچ سیستمی برای چاپ اتیکت در کارخانه نداشتند.»

محمد حسن شریف، مدیر صادرات ساتین در ادامه از مشکلات کار در ترکیه می‌گوید: «برای ترکیه این پرینتر خیلی مهم بود. ما اقدام به تاسیس شرکت ECR اتیکت در ترکیه کردیم و king labels را ثبت کردیم، در حدود هشت سال است که با بزرگترین شرکت‌های ترکیه همکاری می‌کنیم. اولین جلسه‌ای که با شرکت مریوس داشتیم، مهم‌ترین مساله آنها خدمات و

شرکت ساتین، سازنده پرینتر صنعتی چاپ اتیکت فرش ماشینی در بازار فرش ماشینی ایران نام شناخته‌ای است. این شرکت از هشت سال قبل کار خود را با تاسیس شرکت کینگ لیبیل در ترکیه آغاز کرد. دو سال پیش دستگاه خود را به ایران آورد و در حال حاضر صادرات به بیش از سی کشور دنیا در کارنامه کاری خود دارد. مصاحبه با برادران شریف، سازنده این پرینتر و مدیران این دو شرکت را در ادامه می‌خوانید.

محمد حسین شریف، مدیرعامل ساتین متولد تهران و دانش آموخته حقوق است. او از سال هشتاد با برادر خود در زمینه چاپ سیلک فعالیت خود را شروع کرد. فعالیت چاپ خود را به تولید لیبیل فرش ماشینی منعطف کردند و در این مسیر مشکلاتی وجود داشت. او درباره این مشکلات می‌گوید: «چاپ با دستگاه افست زمان زیادی می‌برد، دستگاه چهار رنگ زینک داشت و رنگ‌ها باید روی هم قرار می‌گرفت موقع چاپ اتیکت، ضایعات زیادی داشت، بعضاً رنگ تیره می‌شد. ما به فکر رفع معایب دستگاه چاپ افست افتادیم. فکر کردیم چه سیستمی راه اندازی شود که خواست و نیاز شرکت‌ها را بهتر کند. ما این سیستم را در ترکیه پیاده کردیم، این پرینتر را مستقیماً در ترکیه ساختیم. چون بعد از بررسی دیدیم در ترکیه هم این مشکل وجود دارد، در ترکیه یک شرکت چاپ افست، هر ماه هفتاد هزار متر مربع لیبیل

فرش کنگره کویر کاشان

تولیدکننده فرش های

۱۰۰، ۱۲۰۰، ۱۵۰۰ شانه نقش برجسته

شهرک صنعتی امیرکبیر- فاز ۱- فیابان میرعماد- فیابان یاس ۷

0912 206 3297

www.kongerehcarpet.com

info@kongerehcarpet.com





مروری بر نمایشگاه‌های نساجی در سال گذشته

## از نمایشگاه چهاردهم تا نمایشگاه پانزدهم فرش ماشینی در دنیا چه گذشت؟



### دموتکس ۲۰۲۳ هانوفر

نمایشگاه دموتکس هانوفر ۲۰۲۳ در هشت سالن و هفتصد و سی و یک غرفه. از ۲۲ تا ۲۵ دی ماه ۱۴۰۱ برگزار شد در این نمایشگاه در مجموع ۳۷۳ غرفه از تولیدکنندگان فرش و قالیچه دستباف در سالن‌های ۲ و ۴ حضور داشتند. از میان تولیدکنندگان فرش ماشینی نیز ۹۷ غرفه در سالن‌های ۵ و ۶ حضور داشتند. سال گذشته ۲۷ شرکت ایرانی برای حضور در دموتکس هانوفر درخواست داده بودند که پس از مشکلات در صدور ویزا، در یک تصمیم جمعی از حضور در دموتکس انصراف دادند. علیرغم پیگیری‌های دموتکس، سفارت آلمان سختگیری فراوانی در صدور ویزا داشت و ویزای غرفه‌داران ایرانی صادر نشد. تنها فرش ماشینی افشار زرینه از ایران در این نمایشگاه شرکت کرد.

نمایشگاه چهاردهم فرش ماشینی در شهریور ماه سال گذشته برگزار شد. در این گزارش مروری داریم بر نمایشگاه‌هایی که از شهریور ۱۴۰۱ تا آبان ۱۴۰۲ در ایران و جهان برگزار شد.

### نمایشگاه بین المللی ماشین آلات، مواد اولیه، منسوجات خانگی، ماشین‌های گلدوزی و محصولات نساجی (ایرانتکس)

بیست و هشتمین نمایشگاه بین المللی ماشین آلات، مواد اولیه، منسوجات خانگی، ماشین‌های گلدوزی و محصولات نساجی (ایران تکس) از ۲۹ مهر تا ۲ آبان در محل دائمی نمایشگاه‌های تهران برگزار شد. در این نمایشگاه شرکت‌های مختلفی از چین، ایتالیا، آلمان، ترکیه و... جدیدترین محصولات نساجی خود در زمینه منسوجات خانگی و صنعتی و آخرین دستاوردهای تکنولوژی در حوزه ماشین آلات نساجی را به نمایش گذاشتند.



## THE REVOLUTION OF PRINTING

High-Volume Inkjet Label Printer



# اتیکت فرش را در کارخانه خودتان چاپ کنید!

- شرکت ساتین بزرگترین ارائه کننده پرینترهای چاپ اتیکت فرش در جهان
- بزرگترین تولید کننده اتیکت فرش در خاورمیانه
- نصب در بیش از ۲۰۰ کارخانه فرش ماشینی در ایران
- حضور فعال در کشور ترکیه و صادرات به بیش از ۳۰ کشور جهان

### مزایای استفاده از پرینتر

- چاپ ۲۰۰۰ هزار عدد اتیکت در هر ساعت
- چاپ اتیکت به میزان مورد نیاز
- چاپ مستقیم بارکد و نقشه مختص هر فرش
- چاپ ۲۰۰۰ عدد اتیکت در هر ساعت
- تنوع طرح و رنگ و اندازه
- ثبات رنگ و مقاوم در برابر شستشو





عنوان المپیک ماشینی آلات نساجی شناخته می‌شود که جدیدترین نوآوری‌ها و اختراعات در زمینه تکنولوژی ماشینی آلات را در آن می‌توان دید. از ایران ۷ شرکت آراز(جولا) و اویاز، رسام تجهیز رایا(باتیک)، ناب بافت، نساجی موفق، ماشینی سازی راعی، گروه استیم حضور داشتند.

### دموتکس ترکیه آنتالیا ۲۰۲۳

نمایشگاه فرش و کفپوش دموتکس ترکیه یکی از مهمترین نمایشگاه‌های صنعت کفپوش در خاورمیانه است. نمایشگاه دموتکس ترکیه هر ساله در شهر غازی آنتپ برگزار می‌شد اما به دلیل آسیب های زلزله به کشور ترکیه و به خصوص شهر غازی آنتپ این نمایشگاه به در سال ۲۰۲۳ به آنتالیا منتقل شد.

نمایشگاه دموتکس ترکیه در گروه های کالایی مانند:

### نوزدهمین نمایشگاه نخ و

#### الیاف استانبول

تولیدکنندگان فعال نخ و الیاف، مهمترین ماده خام در صنعت نساجی، برای نوزدهمین بار در نمایشگاه و مرکز نمایشگاهی TÜYAP در تاریخ ۱ تا ۳ ژوئن ۲۰۲۳ مطابق با ۱۱ تا ۱۳ خرداد در شهر استانبول گرد هم آمدند. این نمایشگاه قرار بود در فوریه برگزار شود که پس از زلزله ویرانگر جنوب شرقی ترکیه، به دلیل درخواست غرفه‌داران تاریخ آن تغییر کرد.

### نمایشگاه ماشینی آلات نساجی

#### (ITMA) ایتما میلان

نمایشگاه ماشینی آلات نساجی ایتما از ۱۸ تا ۲۴ خرداد ۱۴۰۲ در میلان ایتالیا برگزار شد. این نمایشگاه که هر چهار سال یکبار در میلان برگزار می‌شود به

### نمایشگاه بین المللی صنعت

#### نساجی اصفهان

بزرگترین رویداد صنعت نساجی در اصفهان، از ۴ تا ۷ خرداد در محل دائمی نمایشگاه‌های اصفهان برگزار شد. پانزدهمین نمایشگاه بین‌المللی صنعت نساجی با حضور ۸۰ مشارکت کننده از استان‌های اصفهان، یزد، تهران، زنجان، آذربایجان شرقی، آذربایجان غربی، مازندران، البرز، مرکزی و قم و ۸ غرفه از کشورهای چین، هند، ترکیه و پاکستان به عنوان مشارکت کننده برگزار شد. این نمایشگاه از سال ۷۲ در اصفهان به عنوان یکی از قطب‌های اصلی نساجی ایران برپا شده است و اهمیت بسیار بالایی در میان نمایشگاه‌های نساجی داخلی دارد.



### نمایشگاه بین المللی تخصصی

#### ماشینی آلات و محصولات نساجی

#### ISATEX ۲۰۲۳ و پوشاک استان یزد

دوازدهمین نمایشگاه بین‌المللی تخصصی ماشینی آلات و محصولات نساجی و پوشاک استان یزد ISATEX ۲۰۲۳ از ۱۳ الی ۱۶ اردیبهشت ماه ۱۴۰۲ در یزد برگزار شد. در این نمایشگاه ۸۰ شرکت داخلی و ۱۲ شرکت خارجی از کشورهای چین، ترکیه، آلمان و ایتالیا غرفه دارند. نمایشگاه صنعت نساجی یزد در فضای ۳۲۰۰ مترمربع و با دعوت از تجار کشورهای همسایه میزبان میانگین بازدید روزانه ۱۲۰۰ نفر خواهد بود.



### Tandis Kashan Textile Co.

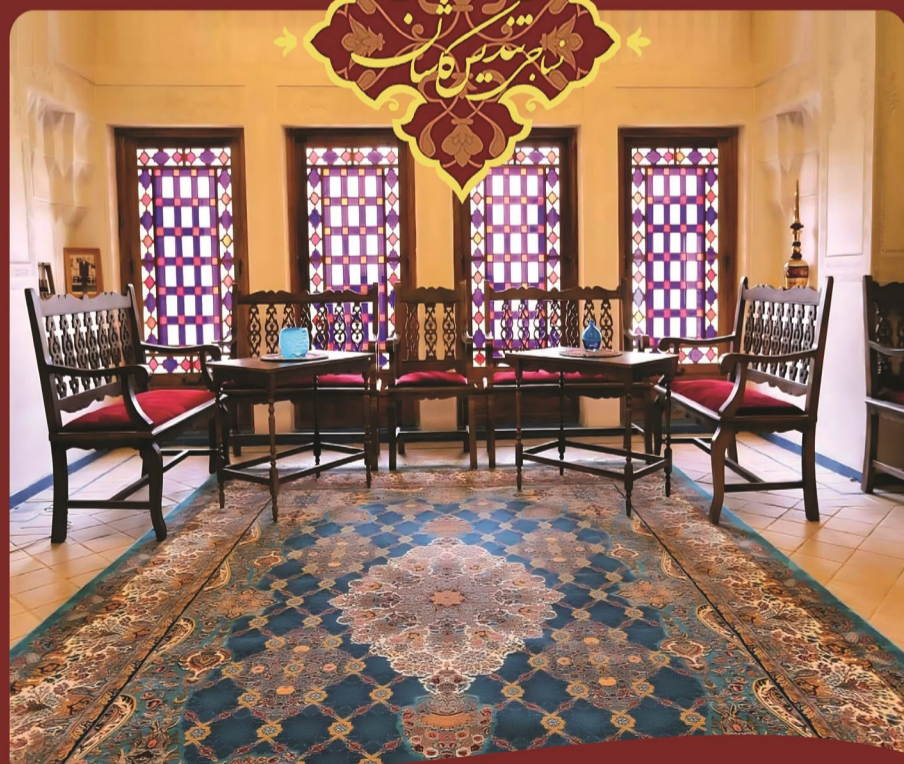

تولید انواع فرش ماشینی با تولید ماهیانه ۸۰۰۰ ورق  
HCP ۳۶۰۰ شانه تراکم ۱۲۰۰  
HCP ۳۶۰۰ شانه تراکم ۷۰۰  
VTR ۲۱۰۰ شانه تراکم ۵۰۰  
عرض ۴ متر و ۳ متر

تولید انواع نخ اکرلیک با تولید ماهیانه ۴۰۰ تن:  
از شماره ۱۵ تا شماره ۶۰



شرکت نساجی تندیس کاشان در سال ۱۳۸۶ تاسیس و به ثبت رسید. در سال ۱۳۹۱ شروع به تولید نخ اکرلیک و فرش ماشینی کردیم و هم اکنون مجموعه خطوط رنگرزی، ریسنجی و بافندگی فرش ماشینی را در کارخانه خود اجرا می‌کنیم. مساحت ۱۰۰۰۰۰ متر مربع ما سعی کرده ایم با تولید طیف وسیعی از فرش از متریاال درجه یک به اهداف اصلی خود که کارآفرینی و ترویج سبک فرش ایرانی در بازارهای داخلی و بین المللی است دست یابیم.

0098 21 88746061

tandis.carpet

0098 912 815 4955

info@Tandis-Carpet.com

tandis\_carpet

www.Tandis-Carpet.com

ایران - تهران - خیابان سهروردی شمالی - پلاک ۱۷





### دموتکس شانگهای ۲۰۲۳

این نمایشگاه از ۴ تا ۶ مرداد ۱۴۰۲ در مرکز نمایشگاهی شانگهای برگزار شد. در دموتکس شانگهای ۲۰۲۳ نه شرکت فرش ماشینی از ایران حضور داشتند. دو شرکت شاهکار آریایی و الماس کویر به صورت مجزا و هفت شرکت فرش بهشتی، فرش لیلی، فرش فرهان، فرش نویان، فرش شادرخ، فرش قصر ایرانیان و فرش کنگره در پاریس ایران حضور یافتند. بیش از ۱۴۰۰۰ خریدار بین المللی از ۱۱۰ کشور جهان، از دموتکس شانگهای بازدید کردند. برگزارکنندگان همچنین میزبان ۷ هیئت متشکل از بیش از ۱۰۰ خریدار از ۳۰ کشور مختلف بودند که با بیش از ۲۰۰ غرفه دار مذاکره داشتند.

فرش ماشینی و قالی دستباف، موکت، پوشش کف نساجی، پوشش های کف ارتجاعی، لمینت، چوب و پارکت، الیاف، نخ و پارچه های بافته شده، فناوری های تمیز کردن و مرمت فرش، چمن مصنوعی و کفپوش ورزشی، فناوری ماشین آلات فرش و کفپوش برنامه ریزی و در تاریخ ۱۰ تا ۱۳ جولای ۲۰۲۳ مطابق با ۱۹ تا ۲۲ تیر ۱۴۰۲ برگزار شد. ۳۱ غرفه گذار ایرانی در نمایشگاه دموتکس آنتالیا حضور داشتند. نمایشگاه دموتکس ترکیه با موضوع «پایداری و بازیافت»، نوآوری های هم برای نمایش داشت. یکی از این نوآوری ها در غرفه شرکت فرش و گلیم فاتح ترکیه بود که تابلوهایی را به نمایش گذاشت که از ۱۵۰۰ تا ۲۰۰۰ قطعه فرش قدیمی دستباف، ساخته شده بود. همچنین شرکت های ایرانی در نمایشگاه، با جدیدترین محصولات ابریشمی، شانه و تراکم بالا، ظرافت فرش ایرانی را به نمایش گذاشتند.



موسسه خیریه آدم یک بنیاد مردم نهاد است که از سال ۹۸ تاکنون با یاری تعدادی از اساتید دانشگاه و خیرین مشغول فعالیت است. این موسسه ۸۵۰ بیمار مستمند در منطقه کاشان را تحت پوشش خود دارد. این بیماران نیازمند، چشم انتظار کمک های شما خیرین گرامی هستند

adacharity

۰۳۱-۵۵۴۴۵۰۰۸

شماره حساب 0114 9561 38000

شماره کارت 6037 9975 9936 7027

شماره شب 0114956138000

خیریه امدادگران درمانی مستمندان



شماره ثبت ۸۳۱

دکتر دانشوری

عضو هیات علمی دانشگاه و رئیس هیات مدیره موسسه خیریه امدادگران درمانی مستمندان (آدم)



تولید کننده فرش های 1200 و 1500 شانه

0913 541 4357

031 547 51061 - 2

@Classic\_carpet\_

mehregan baft

کاشان-آران و بیدگل شهرک سلیمان صباحی  
میدان علم صنعت- بلوار اقتصاد- اقتصاد 3



# نمایشگاه CFE استانبول، برویم یا نرویم؟

**CFE**  
carpet &  
flooring  
expo

5-8 Aralık 2023  
December

İSTANBUL FUAR MERKEZİ  
İSTANBUL EXPO CENTER  
YEŞİLKÖY

نکردند، پس اکثر خریداران و تجار آن‌ها به استانبول می آیند، پس نمایشگاه موفقی خواهد بود. «  
این اعتقاد بعضی مخالفان حضور در استانبول را که می گویند زمان نمایشگاه مصادف با ماه آخر میلادی است و تجار در این ماه سفر نخواهند کرد را شریف قبول ندارد و اعتقاد دارد: « شاید نزدیکی زمان به پایان سال و تعطیلات تاثیر اندکی در بازدیدکننده داشته باشد، اما هانوفر هم در همین زمان اول سال میلادی است. برای تجار و خریدار کسب و کار و تجارت مهم است و در هر زمانی به کارشان ادامه می دهند. بسیاری از خریداران نیز شرکت‌های بزرگ هستند که متکی به یک نفر نیست و نمایندگانشان را به نمایشگاه‌ها می فرستند.»  
نظر دیگر درباره نمایشگاه CFE این است که سال اول شاید خوب برگزار نشود، این نگاه را نیز مدیرعامل ساتین رد می کند و می گوید: « شرکت توپاپ سابقه سال‌ها برگزاری نمایشگاه را دارد و تازه کار نیست. علاوه بر آن خود شرکت های ترک و اتحادیه‌ها سابقه برگزاری نمایشگاه غازی آنتپ را دارند و سال‌هاست در نمایشگاه‌های دنیا حضور دارند. برگزاری نمایشگاه را نمی توان برای آن‌ها تجربه جدیدی دانست و دلیلی بر عدم موفقیت این نمایشگاه دانست.»

داشته باشیم. نگاه نکنیم چه چیزی دوست داریم تولید کنیم، باید بدانیم چه چیزی نیاز بازار است؟ چه محصول و با چه رنگ و کیفیت و قیمتی؟ در ترکیه حدود ۷۰۰ دستگاه مدرن در حال تولید است و در ایران ۴۵۰ تا ۵۰۰ دستگاه مدرن، اما حجم تولید ترکیه چند برابر است. فرش د دنیا دید کالای مصرفی دارد و ترکیه محصول مصرفی تولید می کند، اما فرش ما اینطور نیست.»

این مدرس بازاریابی و مدیریت درباره شرکت در نمایشگاه ترکیه ادامه داد: « تحلیل من این است که در صنعت کفپوش و فرش ماشینی نمایشگاهی با قدمت سی ساله در هانوفر داریم که به دلایلی پارسال خوب برگزار نشد. عدم صدور ویزا برای ایرانیان و تحریم ترک‌ها از این دلایل بود. پس از آن ایرانی‌ها نیز نسبت به هانوفر موضع گرفتند. اما ترک‌ها از این فرصت استفاده کرده و نمایشگاه استانبول را به راه انداختند. الان ترک‌ها با جایگاه مناسب‌تر و قیمت پایین‌تر غرفه گرفتند، بعضی اتحادیه‌ها داخلی ترکیه مخالف حضور ایرانی‌ها هم هستند و احتمال دارد اگر این نمایشگاه جایگاه خوبی پیدا کند، از سال‌ها بعد همین فضا را هم به ما ندهند. پس به نظر من تنها شرکت‌های بزرگ، با تولیدات متنوع و تعداد دستگاه بالا که سازمان صادراتی فعالی دارند باید در استانبول شرکت کنند. شرکت‌ها کوچک و متوسط در این نمایشگاه موفق نخواهند بود. ما باید مکان ثالثی مثل کشورهای امارات، عمان و قطر را برای برگزاری نمایشگاه انتخاب کنیم. وقتی تجار زیرساخت و بزرگی شرکت‌های ترک را ببینند، با ما قرارداد خواهند بست. مگر شرکت‌های بزرگی که بتوانند با ترک‌ها رقابت کنند.»

دیدگاه محمد حسین شریف، مدیرعامل ساتین اما متفاوت است. او نمایشگاه استانبول را موفق ارزیابی می کند و می گوید: « یک واقعیتی را باید قبول کنیم که ترکیه قوی‌ترین تولیدکننده فرش ماشینی دنیاست و بازار فرش دنیا را در اختیار دارند. آنها در دموتکس آنتالیا شرکت

محمود تولایی، رئیس اتحادیه ملی تولیدکنندگان فرش ماشینی ایران در این باره گفت: «مدتی قبل با زین‌العابدین کاپلان، رئیس اتحادیه تولیدکنندگان و صادرکنندگان فرش جنوب شرقی ترکیه، جلسه آنلاین داشتیم. صحبت‌های خوبی شد، اما ترک‌ها علی‌رغم ابراز تمایل به همکاری با ما، بر حرف خود پایبند نبودند. درست است که تولیدکنندگان فرش ماشینی ایران در مواردی با تولیدکنندگان ترک تضاد منافع دارند، اما در راستای تشکلهای فرش ماشینی می توان منفعی ایجاد کرد. برای من توجیهی ندارد چرا ترکیه علاقمندی نشان نداد. ما در جلسه آنلاین اعضای انجمن تولیدکنندگان ترکیه را به کاشان دعوت کردیم، آن‌ها از این دعوت استقبال کردند ولی در فرایند اجرایی نمایشگاه استانبول با تشکلهای ایرانی همکاری نکردند. امید دارم در آینده این همکاری شکل بگیرد.»

به گفته تولایی ما و شرکت‌های ترک به همکاری با هم نیاز داریم تا فرش‌مان را بهتر و در شرایط مطلوب با قیمت مناسب‌تر به بازار جهانی عرضه کنیم، ما علاوه بر رقابت نمایشگاهی، باید رقابت قیمتی را با هم حل کنیم. اما ترک‌ها تاکنون با تشکلهای ایرانی ارتباط رسمی نگرفتند. این عدم ارتباط بین تشکلهای ترک و ایرانی موضوعی بود که امیر عبائی، مشاور صنعت فرش نیز به آن اشاره داشت. به اعتقاد عبائی، نقش تشکلهای ترک در تحلیل بازارهای صادراتی و کمک به شرکت‌های تولیدی در ایران به اندازه کافی قوی نیست. شرکت‌های ترک نیز نیازی نمی بینند تا با تشکلهای ایرانی همکاری کنند، چون نمی خواهند سهم بازار خود را به ایران بدهند.

عبائی با اشاره به صادرات ده برابری فرش ماشینی ترکیه نسبت به ایران افزود: « اگر صادرات ترکیه هزار واحد باشد، ما تقریباً ۱۵۰ واحد هستیم و طبق یک استراتژی باید این عدد را به ۲۵۰ واحد برسانیم. این امر با گرفتن قسمتی از بازار ترکیه محقق می شود. باید استراتژی و تحقیقات بازار

اولین دوره نمایشگاه فرش استانبول از ۱۴ تا ۱۸ آذر ۱۴۰۲ برگزار خواهد شد. از ۴۵۰۰ مترمربع فضای مفید این نمایشگاه، ۵۰۰ مترمربع فضا به غرفه‌های ایرانی اختصاص یافته است. همچنین ۳۰ شرکت فرش ماشینی برای حضور در این نمایشگاه ثبت نام خود را قطعی کرده اند. این نمایشگاه که در آخرین ماه سال میلادی و با فاصله یک ماه از دموتکس هانوفر، در مرکز نمایشگاهی توپاپ برگزار خواهد شد. در میان فعالان فرش ماشینی ایرانی نظارت موافق و مخالف بسیاری برای حضور یا عدم حضور در نمایشگاه شنیده می شود. در این گزارش چکیده ای از نظرات موافقان و مخالفان را می خوانیم.

در آغاز شروع برنامه ریزی برای نمایشگاه استانبول، علی فرهی، رئیس کمیته فرش ماشینی انجمن نساجی ایران در دیداری با برگزارکنندگان ترک این نمایشگاه، اعلام کرد: « مقرر شد تا شرکت کنندگان ایرانی شرایطی برابر با شرکت کنندگان ترک داشته باشند و محل غرفه برای سال‌های آینده حفظ شود. هزینه غرفه شرکت‌های خارجی با ترک متفاوت است. با این وجود برگزارکنندگان قول دادند فضا و محل غرفه‌های ایرانی در شرایط عادلانه‌ای باشد.»  
اما هرچه به تاریخ نمایشگاه نزدیک‌تر شدیم، شرایط متفاوت تر شد. پس از قرعه‌کشی جانمایی در توپاپ، مقرر شد سالن یک نمایشگاه به شرکت‌های خارجی اختصاص یابد و در نتیجه ایرانی‌ها در این سالن مستقر خواهند شد. هرچند به گفته جهانی، نماینده ایران شرکت توپاپ، سالن یک با سه ورودی به سالن‌های دیگر و فضای بیرونی نمایشگاه متصل است، اما جدا شدن غرفه‌های ایرانی به اعتقاد برخی مخالفان شانس حضور تاجران بین‌المللی را در این سالن کم خواهد کرد. در نمایشگاه‌های دیگر مثل دموتکس، غرفه‌ها بر اساس موارد دیگری به جز ملیت، جانمایی می شوند و عموماً در سراسر سالن‌ها پراکنده هستند. این امر بازدیدکننده را به گردش در کل سالن‌ها ترغیب می کند.



# فرش رویال گلد

**تولید کننده فرش های ۱۵۰۰ شانه ابریشمی،  
۱۲۰۰، ۷۰۰ شانه اکرلیک  
عرض ۴ متر**

ROYALGOLD.CARPET @  
ROYALGOLD-CARPET.COM @  
021-88741378 | 09381644083 @



Continuos Yarn Manufacturing Co

**ZAGROS**



تولیدکننده انواع نخ پلی استر

POY - FDY - DTY - ATY - ITY - TFY,...

نخ پلی استر **زاگروس**

**ZAGROS**

POLYESTER YARN

شرکت نخ پیوسته زاگروس انواع نخ پلی استر فیلامنت ساده، نیمه مات، براق و رنگی (Dope-dyed) با مقاطع و تعداد فیلامنت‌های مختلف تولید می نماید.

نخ های پلی استر تخصصی فرش ماشینی به شرح زیر می باشد:

۱) انواع نخ های رنگی خودرنگ خواب فرش ماشینی، ساده و هایبالک

۲) انواع نخ سفید تابیده آماده رنگرزی از دنیر ۶۰۰ تا ۴۸۰۰

۳) نخ های ساده و تابیده رنگرزی شده

۴) انواع نخ سفید برای فرش های چاپی

۵) انواع نخ های ریشه فرش ماشینی و دوخت

۶) انواع نخ های چله و پود فرش ماشینی

۷) انواع نخ های ایرتکسچره رنگی ATY

۸) انواع نخ های میکروفلامنت

آدرس: اصفهان - منطقه صنعتی جی - خیابان یکم - فرعی چهارم - شرکت نخ زاگروس

کد پستی: ۸۳۸۸۶-۸۱۵۹۴

تلفن: ۳۵۷۲۳۵۳۲ (۰۳۱)      نمابر: ۳۵۷۲۱۱۳۱ (۰۳۱)

سایت: [www.parszagros.com](http://www.parszagros.com)

پست الکترونیک: [info@parszagros.com](mailto:info@parszagros.com)

